

LINHA: **AT BP**

MODELO: **70**

TIPO DE ACOPLAMENTO: **FLEXÍVEL**

TORQUE NOMINAL: **822 Nm**

FURO MÁXIMO: **70 mm**

ROTAÇÃO MÁXIMA: **3600 RPM**

COMPONENTES: **2 CUBOS e 1 CENTRO ELÁSTICO**

CUBOS: **em AÇO SAE 1020**

CENTRO: **BIPARTIDO, em BORRACHA NATURAL**

DIMENSÕES:

D1	D2	D3	D4	D5	S	L1	L2
169 mm	93 mm	70 mm	25 mm	220 mm	65 mm	143 mm	70 mm

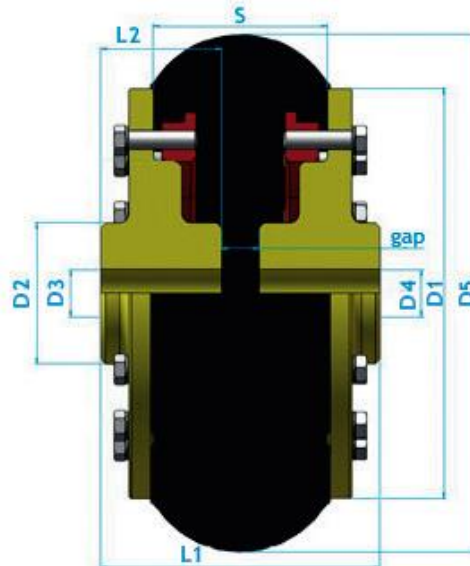

TOLERÂNCIAS DE ALINHAMENTO (mm): **AXIAL (-1) RADIAL (0,65)**

TORQUE DE AJUSTE DOS PARAFUSOS (Kg): **INSTALAÇÃO (1) APÓS 24h (2)**

Antares Acoplamentos Ltda.

Rua Evaristo de Antoni, 1222 | Caxias do Sul | RS | Brasil | 95041-000

Fone: 00 55 (54) 3218.6800 | Fax: 00 55 (54) 3218.6814

vendas@antaresacoplamentos.com.br | www.antaresacoplamentos.com.br

Atendimento Antares: **0800.9701.909**