	TIPO: BOLETIM TÉCNICO	REVISÃO		00
		DATA REVISÃO		27/07/2017
		PÁG.	1 de 1	
Título	ACOPLAMENTO ANTARES AT 35 BP	DATA		19/07/2017

LINHA: **AT BP**

MODELO: **35**

TIPO DE ACOPLAMENTO: **FLEXÍVEL**

TORQUE NOMINAL: **78 Nm**

FURO MÁXIMO: **32 mm**

ROTAÇÃO MÁXIMA: **4000 RPM**

COMPONENTES: **2 CUBOS e 1 CENTRO ELÁSTICO**

CUBOS: **em AÇO SAE 1020**

CENTRO: **BIPARTIDO, em BORRACHA NATURAL**

DIMENSÕES:

D1	D2	D3	D4	D5	S	L1	L2	Gap
96 mm	49 mm	32 mm	9 mm	125 mm	40 mm	80 mm	38,5 mm	41,5 mm

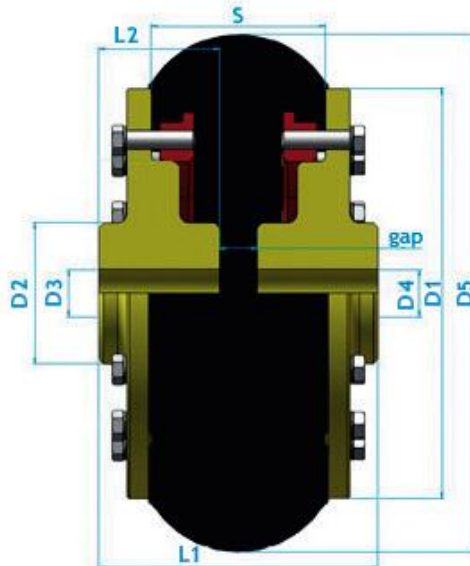

TOLERÂNCIAS DE ALINHAMENTO (mm): **AXIAL (-0,75) RADIAL (0,5)**

TORQUE DE AJUSTE DOS PARAFUSOS (Kgm): **INSTALAÇÃO (0,75) APÓS 24h (1)**

Antares Acoplamentos Ltda.

Rua Evaristo de Antoni, 1222 | Caxias do Sul | RS | Brasil | 95041-000

Fone: 00 55 (54) 3218.6800 | Fax: 00 55 (54) 3218.6814

vendas@antaresacoplamentos.com.br | www.antaresacoplamentos.com.br

Atendimento Antares: **0800.9701.909**