

LINHA: **AT BP**

MODELO: **200/140**

TIPO DE ACOPLAMENTO: **FLEXÍVEL**

TORQUE NOMINAL: **17125 Nm**

FURO MÁXIMO: **150 mm**

ROTAÇÃO MÁXIMA: **1200 RPM**

COMPONENTES: **2 CUBOS e 1 CENTRO ELÁSTICO**

CUBOS: **em AÇO SAE 1020**

CENTRO: **BIPARTIDO, em BORRACHA NATURAL**

DIMENSÕES:

D1	D2	D3	D4	D5	S	L1	L2
436 mm	188 mm	150 mm	80 mm	550 mm	185 mm	317 mm	130 mm

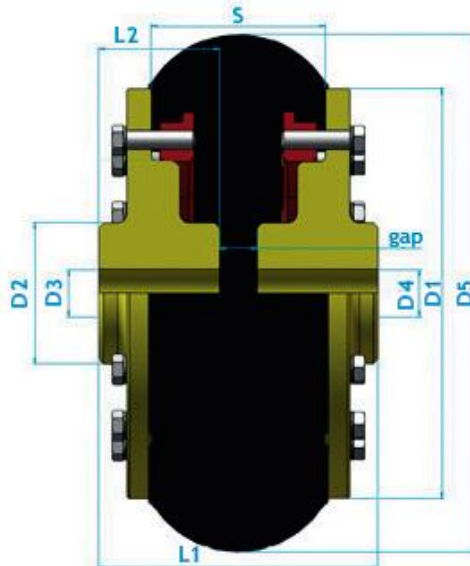

TOLERÂNCIAS DE ALINHAMENTO (mm): **AXIAL (-4) RADIAL (3,5)**

TORQUE DE AJUSTE DOS PARAFUSOS (Kg): **INSTALAÇÃO (10) APÓS 24h (15)**

Antares Acoplamentos Ltda.

Rua Evaristo de Antoni, 1222 | Caxias do Sul | RS | Brasil | 95041-000

Fone: 00 55 (54) 3218.6800 | Fax: 00 55 (54) 3218.6814

vendas@antaresacoplamentos.com.br | www.antaresacoplamentos.com.br

Atendimento Antares: **0800.9701.909**